

ERA EVO

Le gagnant du rapport qualité-prix



Appareils de nettoyage professionnels

Le modèle silencieux ERA EVO est polyvalent, compact, fiable et très puissant. L'enrouleur de câble intégré permet un stockage sûr et pratique du câble d'alimentation de 10 m de couleur rouge signalétique.

Si nécessaire, le câble peut être changé sans outils et en quelques étapes simples.

Les médias filtrants de haute qualité tels que le panier filtrant en feutre standard, le sac filtrant HEPA 13 et la cassette filtrante HEPA13 garantissent à tout moment un air évacué propre. Ils sont particulièrement adaptés aux personnes allergiques ou au nettoyage des zones sensibles telles que les hôpitaux, les maisons de retraite et les jardins d'enfants. Le très grand sac filtrant en non-tissé de 9 litres résistant à la déchirure garantit un grand volume de rétention des impuretés et de longs intervalles de travail, sans changement fréquent et gênant du sac filtrant.

La commande de puissance réglable en continu, directement sur l'appareil, permet d'adapter l'EVO à n'importe quel revêtement de sol. Le meilleur : Nous pouvons ajouter votre logo à l'ERA EVO, même en petites quantités pour ainsi renforcer l'image de votre entreprise et de votre marque.

Avantages

Affichage du fonctionnement par LED bleu en série



Votre marque. Votre identité visuelle. Nous imprimons votre logo.



Enrouleur de câble intégré avec conception ouverte.



Filtre de protection du moteur pouvant être remplacé sans outils

Régulation mécanique de la puissance

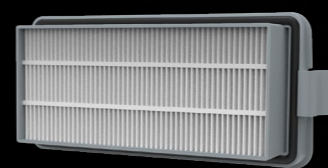

Cassette filtrante HEPA13 amovible sans outil



Des bords élastiques sur tout le pourtour et un patin continu assurent une transition facile au niveau des seuils de porte.

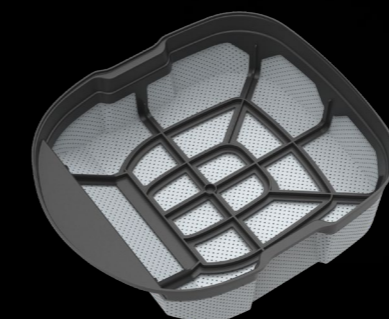

Panier filtrant en feutre lavable

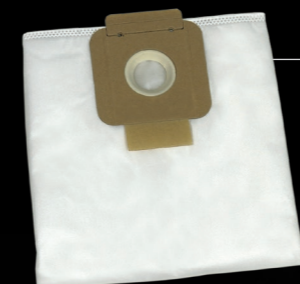

Sac-filtre en feutre HEPA13

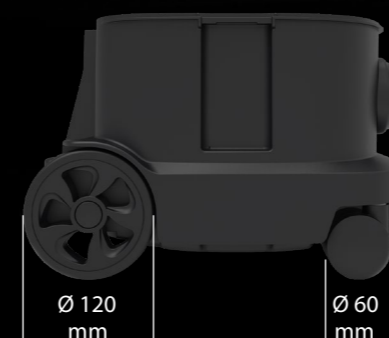

Ø 120 mm

Ø 60 mm

Roues extra larges et roulettes pivotantes pour une grande agilité et stabilité



Filtre de protection du moteur pouvant être remplacé sans outils

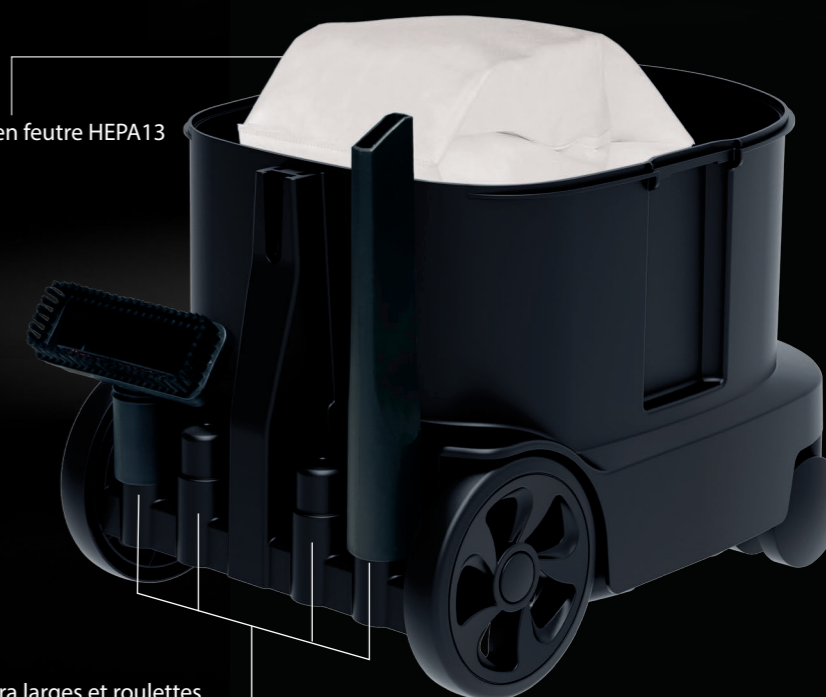
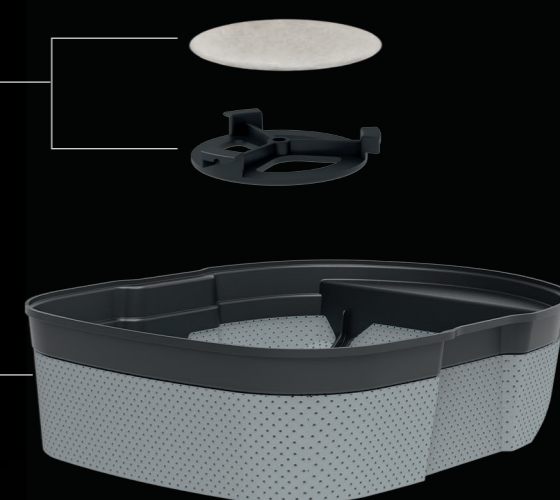

Emplacements pour 4 accessoires et 3 positions de stationnement en standard.



N° article

ERA EVO 117.001

2 x tubes d'aspiration en aluminium, tuyau d'aspiration 2,0 m, panier filtrant en non-tissé, sac-filtre en feutre HEPA13, cassette filtrante HEPA13, suceur pour fentes, embout combiné pour meubles/capitonées, embout combiné 280 mm, câble électrique de 10 m, enfichable, rouge vif

SAC-FILTRE EN FEUTRE :

Sac-filtre en feutre (10 pièces) 106.013
 Sac-filtre en feutre (250 pièces) 106.114
 Sac-filtre en feutre HEPA13 (10 pièces) 106.061

N° article

ÉQUIPEMENT DE BASE :

Tube d'aspiration en aluminium de 0,5 m, individuel 106.026
 Tuyau d'aspiration complet, 2,5 m 114.113
 Embout combiné 280 mm 111.319
 Embout pour meubles/capitonées 106.028
 Suceur pour fentes 230 mm 101.023
 Panier pour filtres en feutre 117.101
 Cartouche de filtre HEPA 13 111.132
 Câble électrique 12 m, enfichable, rouge vif 111.310